

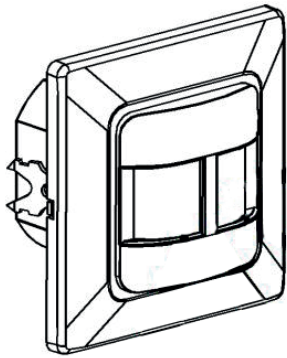

# NOTICE - INSTRUCTIONS - INSTRUCCIONES ANLEITUNG - ISTRUZIONI



## PARAMETRES\* :

Tension : 220-240V / AC
Fréquence : 50 / 60Hz
Lumière ambiante : <3-2000 LUX (réglable)
Déla i: Min.10 sec ± 3sec Max.7 min ± 2min
Charge évaluée : Max.200W LED
Angle de détection : 190 °
Distance de détection : 4-9m max (<24 ° C)
Température de fonctionnement : -20 ~ + 40 ° C
Humidité de fonctionnement : <93% RH
Consommation d'énergie : ≈ 0.5W
Hauteur d'installation : 1-1,8 m
Vitesse de déplacement de détection : 0.6-1.5m/s

## \*SPECIFICATION / ESPECIFICACIÓN / SPECIFICA / SPEZIFIKATION

Power Source / Fuente de alimentación / Fonte di potere / Energiequelle
Power Frequency / Frecuencia de poder / Frecuencia di alimentazione / Stromfrequenz
Ambient Light / Luz ambiental / Luce ambientale / Umgebungslicht
Time Delay / Tiempo de retardo / Ritardo / Zeitverzögerung
Rated Load / Carga nominal / Carico nominale / Nennlast
Detection range / Rango de detección / Campo di rilevamento / Erfassungsbereich
Detection Distance / Distancia de detección / Distanza di rilevamento / Erkennungsabstand
Operating temperature / Temperatura de trabajo / Temperatura di lavoro / Arbeitstemperatur
Working humidity / Humedad de trabajo / Umidità di lavoro / Arbeitsfeuchtigkeit
Energy consumption / El consumo de energía / Consumo di energia / Energieverbrauch
Installation height / Altura de instalación / Altezza di installazione / Installationshöhe
Detection displacement speed / Velocidad de movimiento de detección / Velocità di rilevamento / Erkennung Bewegungsgeschwindigkeit

Le produit adopte un bon détecteur de sensibilité et un circuit intégré. Il rassemble automatisme, commodité, sécurité, économie d'énergie et fonctions pratiques. Il utilise l'énergie infrarouge de l'homme comme source de signal de contrôle et il peut démarrer la charge immédiatement quand on entre dans le champ de détection. Il peut identifier le jour et la nuit automatiquement. Il est facile à installer et à utiliser largement.

The product adopts good sensitivity detector and integrated circuit. It gathers automatism, convenience, safety, saving-energy and practical functions. It utilizes the infrared energy from human as control-signal source and it can start the load at once when one enters detection field. It can identify day and night automatically. It is easy to install and used widely.

El producto adopta un buen detector de sensibilidad y circuito integrado. Reúne automatismo, conveniencia, seguridad, ahorro de energía y funciones prácticas. Utiliza la energía infrarroja del ser humano como fuente de señal de control y puede iniciar la carga de una vez cuando se ingresa al campo de detección. Puede identificar el día y la noche automáticamente. Es fácil de instalar y usar ampliamente.

Il prodotto adotta un sensore di buona sensibilità e un circuito integrato. Raccoglie automatismo, convenienza, sicurezza, risparmio energetico e funzioni pratiche. Utilizza l'energia a infrarossi proveniente dall'essere umano come sorgente del segnale di controllo e può avviare immediatamente il carico quando si entra nel campo di rilevamento. Può identificare automaticamente giorno e notte. È facile da installare e utilizzare ampiamente.

Das Produkt nimmt guten Empfindlichkeitsdetektor und integrierte Schaltung an. Es vereint Automatismus, Komfort, Sicherheit, Energiesparen und praktische Funktionen. Es verwendet die Infrarotenergie von Menschen als Steuersignalle und kann die Last sofort starten, wenn man in das Erfassungsfeld eintritt. Es kann Tag und Nacht automatisch identifizieren. Es ist einfach zu installieren und weit verbreitet.

## FUNCTIONS / FONCTIONS / FUNCIONES / FUNZIONI / FUNKTIONEN

> Peut identifier le jour et la nuit: Le consommateur peut ajuster l'état de fonctionnement dans la lumière ambiante différente. Il peut fonctionner le jour et la nuit lorsqu'il est réglé sur la position "soleil" (max). Il peut fonctionner dans la lumière ambiante inférieure à 3LUX lorsqu'il est réglé sur la position "lune" (min). En ce qui concerne le motif de réglage, veuillez vous reporter au modèle de test.

> Time-Delay est ajouté continuellement: Quand il reçoit les seconds signaux d'induction dans la première induction, il va redémarrer à partir du moment?

> L'interrupteur: "ON", "OFF", "PIR".

Bonne sensibilité  
Good sensitivity  
Buena sensibilidad  
Buona sensibilità  
Gute Empfindlichkeit

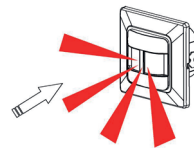
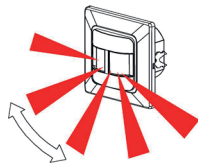

Mauvaise sensibilité  
Poor sensitivity  
Pobre sensibilidad  
Schlechte Empfindlichkeit  
Scarsa sensibilità

> Can identify day and night: The consumer can adjust working state in different ambient light. It can work in the daytime and at night when it is adjusted on the "sun" position (max). It can work in the ambient light less than 3LUX when it is adjusted on the "moon" position (min). As for the adjustment pattern, please refer to the testing pattern.

> Time-Delay is added continually: When it receives the second induction signals within the first induction, it will restart to time from the moment.

> The switch: "ON", "OFF", "PIR".

> Puede identificar el día y la noche: el consumidor puede ajustar el estado de trabajo en diferentes condiciones ambientales. Puede funcionar durante el día y la noche cuando se ajusta en la posición "sol" (máx). Puede funcionar con luz ambiental inferior a 3LUX cuando se ajusta en la posición "luna" (min). En cuanto al patrón de ajuste, consulte el patrón de prueba.

> Time-Delay se agrega continuamente: cuando recibe las segundas señales de inducción dentro de la primera inducción, se reiniciará al tiempo desde el momento?.

> El interruptor: "ON", "OFF", "PIR".

> Può identificare giorno e notte: il consumatore può regolare lo stato di funzionamento in condizioni di luce ambientale diversa. Può funzionare durante il giorno e di notte quando è regolato sulla posizione "sole" (max). Può funzionare nella luce ambientale inferiore a 3LUX quando è regolata sulla posizione "luna" (min). Per quanto riguarda il modello di regolazione, si prega di fare riferimento al modello di prova.

> Il ritardo temporale viene aggiunto continuamente: quando riceve i secondi segnali di induzione entro la prima induzione, si riavvia a tempo dal momento.

> L'interruttore: "ON", "OFF", "PIR".

> Kann Tag und Nacht identifizieren: Der Verbraucher kann den Arbeitszustand in unterschiedlichem Umgebungslicht einstellen. Es kann am Tag und in der Nacht arbeiten, wenn es auf die Position "Sonne" (max) eingestellt ist. Es kann im Umgebungslicht weniger als 3LUX arbeiten, wenn es auf die "Mond" -Position eingestellt ist (min). Was das Einstellungsmuster betrifft, beziehen Sie sich bitte auf das Testmuster.

> Die Zeitverzögerung wird kontinuierlich hinzugefügt: Wenn die zweiten Induktions-Signale innerhalb der ersten Induktion empfangen werden, wird sie vom Moment an neu gestartet.

> Der Schalter: "ON", "OFF", "PIR".

## CONSEILS D'INSTALLATION / INSTALLATION ADVICE / CONSEJOS DE INSTALACIÓN CONSIGLI DI INSTALLAZIONE / HINWEISE ZUR INSTALLATION

Lorsque le détecteur réagit aux changements de température, évitez les situations suivantes:

- Évitez de pointer le détecteur vers des objets avec des surfaces très réfléchissantes, comme des miroirs, etc.
- Évitez de monter le détecteur à proximité de sources de chaleur, telles que des bouches de chauffage, des climatiseurs, de la lumière, etc.
- Évitez de pointer le détecteur vers des objets susceptibles de bouger dans le vent, comme des rideaux, des plantes hautes, etc.

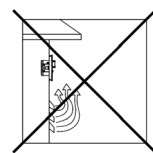
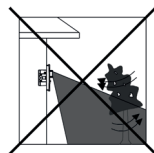
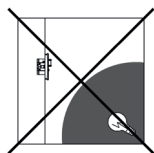
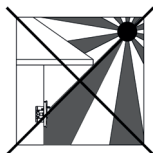

As the detector responds to changes in temperature, avoid the following situations:  
- Avoid pointing the detector towards objects with highly reflective surfaces, such as mirrors etc.  
- Avoid mounting the detector near heat sources, such as heating vents, air conditioning units, light etc.  
- Avoid pointing the detector towards objects that may move in the wind, such as curtains, tall plants etc.

Como el detector responde a los cambios de temperatura, evite las siguientes situaciones:  
- Evite apuntar el detector hacia objetos con superficies altamente reflectantes, como espejos, etc.  
- Evite montar el detector cerca de fuentes de calor, como conductos de ventilación, unidades de aire acondicionado, luz, etc.  
- Evite apuntar el detector hacia objetos que puedan moverse con el viento, como cortinas, plantas altas, etc.

Poiché il rilevatore risponde alle variazioni di temperatura, evitare le seguenti situazioni:  
- Evitare di puntare il rilevatore verso oggetti con superfici altamente riflettenti, come specchi, ecc.  
- Evitare di montare il rilevatore vicino a fonti di calore, come bocchette di riscaldamento, unità di condizionamento dell'aria, luce, ecc.  
- Evitare di puntare il rilevatore verso oggetti che possono muoversi nel vento, come tende, piante alte, ecc.

Da der Detektor auf Temperaturänderungen reagiert, sollten Sie folgende Situationen vermeiden:  
- Vermeiden Sie, den Detektor auf Objekte mit stark reflektierenden Oberflächen wie Spiegel usw. zu richten.  
- Vermeiden Sie die Montage des Detektors in der Nähe von Wärmequellen wie Heizungsöffnungen, Klimaanlage, Licht usw.  
- Vermeiden Sie es, den Detektor auf Objekte zu richten, die sich im Wind bewegen können, z. B. Vorhänge, große Pflanzen usw.



Ce produit est garanti contre tout défaut de fabrication pendant une durée de 2 ans / This product is guaranteed against any manufacturing defect during a duration of 2 years / Este producto es garantizado contra todo defecto de fabricación durante una duración de 2 años / Questo prodotto è garantito contro ogni difetto di fabbricazione durante una durata di 2 anni / Dieses Produkt ist gegen jeden Fabrikationsfehler während einer Dauer von 2 Jahren garantiert

Customers service  
**MIIDEX FRANCE**  
1 rue Isaac Newton  
31830 Plaisance Du Touch  
FRANCE  
[www.miidex.com](http://www.miidex.com)

### CONNEXION / CONNECTION / CONEXIÓN / CONNESSIONE / VERBINDUNG



#### ATTENTION / WARNING / ADVERTENCIA / AVVERTIMENTO / WARNUNG

Advertencia. ¡Peligro de muerte por electrocución!  
- Debe ser instalado por un electricista profesional.  
- Desconecte la fuente de poder.  
- Cubrir o proteger cualquier componente vivo adyacente.  
- Asegúrese de que el dispositivo no pueda encenderse.  
- Verifique que la fuente de alimentación esté desconectada.

Attention. Danger de mort par choc électrique!  
- Doit être installé par un électricien professionnel.  
- Débrancher la source d'alimentation.  
- Couvrez ou tirez les composants sous tension adjacents.  
- Assurez-vous que l'appareil ne peut pas être allumé.  
- Vérifiez que l'alimentation électrique est déconnectée.

Avvertimento. Pericolo di morte per folgorazione!  
- Deve essere installato da un elettricista professionista.  
- Disconnettere la fonte di alimentazione.  
- Coprire o eliminare eventuali componenti live adiacenti.  
- Assicurarsi che il dispositivo non possa essere acceso.  
- Controllare che l'alimentazione sia scollegata.

Warning. Danger of death through electric shock!  
- Must be installed by professional electrician.  
- Disconnect power source.  
- Cover or shield any adjacent live components.  
- Ensure device cannot be switched on.  
- Check power supply is disconnected.

Warnung. Lebensgefahr durch Stromschlag!  
- Muss von einem professionellen Elektriker installiert werden.  
- Trennen Sie die Stromquelle.  
- Bedecken oder scheuen Sie benachbarte aktive Komponenten.  
- Stellen Sie sicher, dass das Gerät nicht eingeschaltet werden kann.  
- Überprüfen Sie, ob die Stromversorgung unterbrochen ist.

Déchargez la façade du capteur et réglez l'heure et le bouton LUX (voir 1)

- Desserrer les vis de la borne de connexion, puis connecter l'alimentation à la borne de connexion du capteur conformément au schéma de connexion.

- Si vous souhaitez l'installer dans un trou circulaire, placez le capteur dans le trou et serrez le boulon à épaulement des deux côtés (voir 2). Si vous souhaitez installer dans un trou quadratique, placez le capteur dans le trou, fixez la vis à travers le trou de montage (voir 3).

- Reposer la façade, allumer l'alimentation et ensuite la tester.

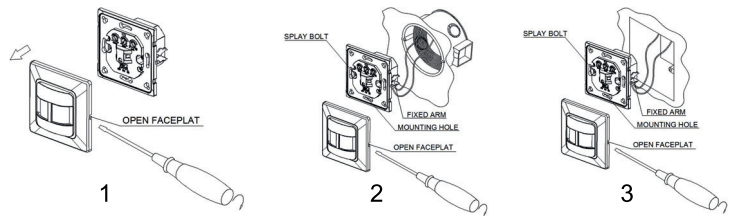

Unload the faceplate of sensor and adjust the time and LUX knob.(refer to 1)

- Loose the screws in the connection terminal, and then connect the power to connection terminal of sensor according to connection-wire diagram.

- If you want to install it in circular hole, put the sensor into the hole and tighten the splay bolt on both sides (refer to 2). If you want to install in quadrate hole, put the sensor into the hole, fix the screw through the mounting hole (refer to 3).  
- Install back the faceplate, switch on the power and then test it.

Descargue la placa frontal del sensor y ajuste la hora y la perilla LUX. (Consulte 1)

- Afloje los tornillos en el terminal de conexión, y luego conecte la alimentación al terminal de conexión del sensor de acuerdo con el diagrama del cable de conexión.

- Si desea instalarlo en un orificio circular, coloque el sensor en el orificio y apriete el perno de ajuste en ambos lados (consulte 2). Si desea instalar un orificio cuadrado, coloque el sensor en el orificio, fije el tornillo a través del orificio de montaje (consulte 3).  
- Instale la placa frontal, enciéndala y luego pruébela.

Scaricare il frontalino del sensore e regolare il tempo e la manopola LUX. (Vedere 1)

- Allentare le viti nel terminale di connessione, quindi collegare l'alimentazione al terminale di collegamento del sensore in base allo schema del cavo di collegamento.

- Se si desidera installarlo in un foro circolare, inserire il sensore nel foro e serrare il bullone di espansione su entrambi i lati (fare riferimento a 2). Se si desidera installare nel foro quadrato, inserire il sensore nel foro, fissare la vite attraverso il foro di montaggio (fare riferimento a 3).  
- Rimontare il frontalino, accendere la corrente e testarla.

Entlasten Sie die Frontplatte des Sensors und stellen Sie die Zeit und den LUX-Knopf ein (siehe 1)

- Lösen Sie die Schrauben in der Anschlussklemme und schließen Sie dann die Spannung an die Anschlussklemme des Sensors gemäß dem Anschlussdrahtdiagramm an.  
- Wenn Sie es in ein kreisförmiges Loch einbauen möchten, setzen Sie den Sensor in das Loch und ziehen Sie die Spreizschraube an beiden Seiten fest (siehe 2). Wenn Sie ein quadratisches Loch installieren möchten, setzen Sie den Sensor in das Loch und befestigen Sie die Schraube durch das Befestigungsloch (siehe 3).  
- Setzen Sie die Frontplatte wieder ein, schalten Sie die Stromversorgung ein und testen Sie sie dann.

### CÂBLAGE / WIRING / ALAMBRADO CABLAGGIO / VERDRAHTUNG

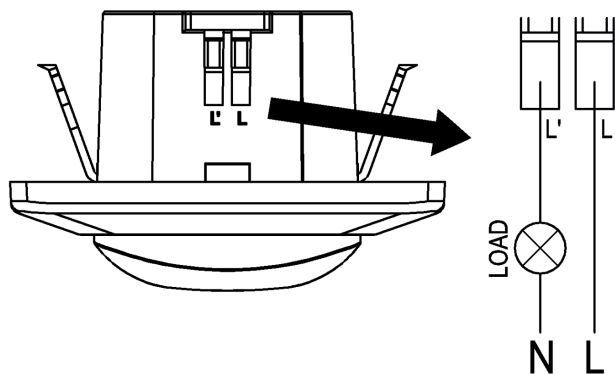

### INFORMATIONS DE CAPTEUR / SENSOR INFORMATION INFORMACIÓN DEL SENSOR / INFORMAZIONI SENSOR SENSORINFORMATION

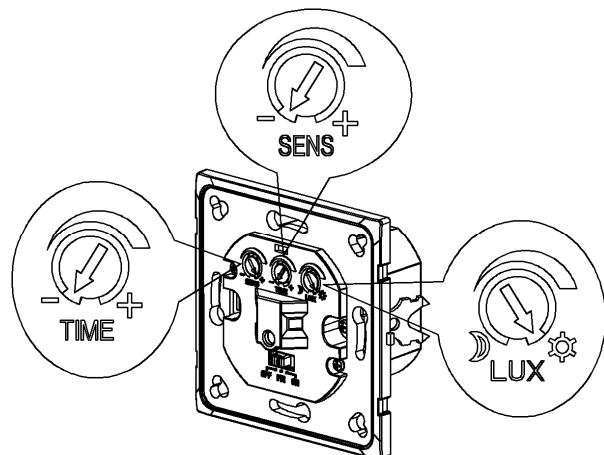



# NOTICE - INSTRUCTIONS - INSTRUCCIONES ANLEITUNG - ISTRUZIONI

## TEST / PRUEBA / PRÜFUNG :

Réglez le sélecteur de fonction sur "ON", tournez le bouton TIME dans le sens inverse des aiguilles d'une montre sur le minimum.

Tournez le bouton SENS dans le sens des aiguilles d'une montre sur le maximum (+).

Tournez le bouton LUX dans le sens des aiguilles d'une montre sur le maximum (soleil).

- Allumez le courant, la lampe doit être allumée.

- Réglez le commutateur de fonction sur "ON", la lampe continuera à fonctionner.

- Mettre le sélecteur de fonction sur "OFF", la lampe doit être éteinte immédiatement.

- Réglez le sélecteur de fonction sur "PIR", mettez l'appareil sous tension; le capteur et sa lampe connectée n'auront aucun signal au début. Après le préchauffage 30sec, le capteur peut commencer à travailler. Si le capteur reçoit le signal d'induction, la lampe s'allume. Bien qu'il n'y ait plus de signal d'induction, la charge devrait cesser de fonctionner dans les 10sec ± 3sec et la lampe s'éteindra.

- Réglez "LUX" dans le sens antihoraire au minimum, si la lumière ambiante est supérieure à 3LUX, la charge de l'inductance ne devrait pas fonctionner après l'arrêt de la charge. Si la lumière ambiante est inférieure à 3LUX (obscurité), le capteur fonctionnera. En l'absence de condition de signal d'induction, la charge devrait cesser de fonctionner dans les 10sec ± 3sec.

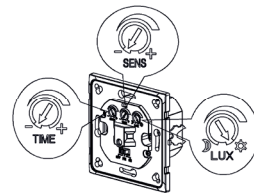

Set the function switch to "ON", turn the TIME knob anti-clockwise on the minimum. Turn the SENS knob clockwise on the maximum (+). Turn the LUX knob clockwise on the maximum (sun).

- Switch on the power, the lamp should be on.

- Set the function switch to "ON", the lamp will keep working.

- Set the function switch to "OFF", the lamp should be off immediately.

- Set the function switch to "PIR", switch on the power; the sensor and its connected lamp will have no signal at the beginning. After Warm-up 30sec, the sensor can start work. If the sensor receives the induction signal, the lamp will turn on. While there is no other induction signal any more, the load should stop working within 10sec±3sec and the lamp would turn off.

- Set "LUX" anti-clockwise to minimum, if the ambient light is more than 3LUX, the inductor load should not work after the load stop working. If the ambient light is less than 3LUX (darkness), the sensor would work. Under no induction signal condition, the load should stop working within 10sec ±3sec.

Ajuste el interruptor de función en "ON", gire el mando TIME hacia la izquierda en el mínimo. Gire la perilla SENS en el sentido de las agujas del reloj en el máximo (+). Gire la perilla LUX en el sentido de las agujas del reloj en el máximo (sol).

- Encienda la corriente, la lámpara debería estar encendida.

- Ajuste el interruptor de función en "ON", la lámpara seguirá funcionando.

- Coloque el interruptor de función en "OFF", la lámpara debería apagarse inmediatamente.

- Ajuste el interruptor de función en "PIR", encienda la alimentación; el sensor y su lámpara conectada no tendrán señal al principio. Después de calentarse 30 segundos, el sensor puede comenzar a funcionar. Si el sensor recibe la señal de inducción, la lámpara se encenderá. Si bien ya no hay otra señal de inducción, la carga debería dejar de funcionar dentro de 10 segundos ± 3 segundos y la lámpara se apagará.

- Establezca "LUX" en el sentido contrario a las agujas del reloj al mínimo, si la luz ambiente es más de 3LUX, la carga del inductor no debería funcionar después de que la carga deje de funcionar. Si la luz ambiental es menor que 3LUX (oscuridad), el sensor funcionaría. Bajo ninguna condición de señal de inducción, la carga debería dejar de funcionar dentro de 10 segundos ± 3 segundos.

Impostare l'interruttore di funzione su "ON", ruotare la manopola TIME in senso antiorario sul minimo. Ruotare la manopola SENS in senso orario sul massimo (+). Ruotare la manopola LUX in senso orario sul massimo (sole).

- Accendere la corrente, la lampada dovrebbe essere accesa.

- Impostare l'interruttore di funzione su "ON", la lampada continuerà a funzionare.

- Impostare l'interruttore di funzione su "OFF", la lampada dovrebbe spegnersi immediatamente.

- Impostare l'interruttore di funzione su "PIR", accendere la corrente; il sensore e la sua lampada collegata non avranno alcun segnale all'inizio. Dopo 30 secondi di riscaldamento, il sensore può iniziare a funzionare. Se il sensore riceve il segnale di induzione, la lampada si accende. Mentre non c'è più nessun altro segnale di induzione, il carico dovrebbe smettere di funzionare entro 10 secondi ± 3 secondi e la lampada si spegnerà.

- Impostare "LUX" in senso antiorario sul minimo, se la luce ambientale è superiore a 3LUX, il carico dell'induttore non dovrebbe funzionare dopo che il carico ha smesso di funzionare. Se la luce ambientale è inferiore a 3LUX (oscurità), il sensore funzionerebbe. In assenza di condizioni di segnale di induzione, il carico dovrebbe smettere di funzionare entro 10 secondi ± 3 secondi.

Stellen Sie den Funktionsschalter auf "ON", drehen Sie den TIME-Knopf gegen den Uhrzeigersinn auf Minimum. Drehen Sie den SENS-Knopf im Uhrzeigersinn auf das Maximum (+). Drehen Sie den LUX-Knopf im Uhrzeigersinn auf das Maximum (Sonne).

- Schalten Sie die Stromversorgung ein, die Lampe sollte leuchten.

- Stellen Sie den Funktionsschalter auf "ON", die Lampe funktioniert weiter.

- Stellen Sie den Funktionsschalter auf "OFF", die Lampe sollte sofort aus sein.

- Stellen Sie den Funktionsschalter auf "PIR", Schalten Sie die Stromversorgung ein; Der Sensor und seine angeschlossene Lampe haben am Anfang kein Signal. Nach dem Aufwärmen 30 Sekunden kann der Sensor mit der Arbeit beginnen. Wenn der Sensor das Induktionssignal empfängt, schaltet sich die Lampe ein. Solange kein weiteres Induktionssignal mehr vorhanden ist, sollte die Last innerhalb von 10 Sekunden ± 3 Sekunden aufhören zu funktionieren und die Lampe würde sich ausschalten.

- Stellen Sie "LUX" gegen den Uhrzeigersinn auf Minimum, wenn das Umgebungslicht mehr als 3LUX beträgt, sollte die Induktorklast nicht funktionieren, nachdem die Last nicht mehr funktioniert. Wenn das Umgebungslicht weniger als 3 LUX (Dunkelheit) beträgt, würde der Sensor funktionieren. Bei keinem Induktionssignal sollte die Last innerhalb von 10 Sek. ± 3 Sek. Aufhören zu arbeiten.

**Note: lors des tests en plein jour, veuillez tourner le bouton LUX en position (SUN), sinon le capteur pourrait ne pas fonctionner! Si la lampe est plus de 60W, la distance entre la lampe et le capteur doit mesurer au moins 60 cm.**

**Note: when testing in daylight, please turn LUX knob to (SUN) position, otherwise the sensor lamp could not work! If the lamp is more than 60W, the distance between lamp and sensor should be 60cm at least.**

**Nota: cuando realice la prueba durante el día, gire la perilla LUX a la posición (SUN); de lo contrario, la lámpara del sensor podría no funcionar. Si la lámpara es más de 60W, la distancia entre la lámpara y el sensor debe ser de 60cm como mínimo.**

**Nota: durante il test alla luce del giorno, ruotare la manopola LUX su (SUN), altrimenti la lampada del sensore potrebbe non funzionare! Se la lampada è superiore a 60 W, la distanza tra lampada e sensore deve essere almeno di 60 cm.**

**Hinweis: Wenn Sie bei Tageslicht testen, stellen Sie bitte den LUX-Knopf auf (SUN), sonst könnte die Sensorlampe nicht funktionieren! Wenn die Lampe mehr als 60 W beträgt, sollte der Abstand zwischen Lampe und Sensor mindestens 60 cm betragen.**

## QUELQUES PROBLEMES ET SOLUTIONS / SOME PROBLEM AND SOLVED WAY / ALGUN PROBLEMA Y FORMA SOLUCIONADA / ALCUNI PROBLEMI E MODI RISOLTI / EIN PROBLEM UND LÖSUNGSWEG

The load ne fonctionne pas:

- Verifiez si la connexion de la source d'alimentation et de la charge est correcte.
- S'il vous plaît vérifier si la charge est bonne.
- Verifiez si les réglages de la lampe de travail correspondent à la lumière ambiante.

The sensibilité est pauvre:

- Verifiez vérifier s'il y a un obstacle devant le détecteur pour l'affecter à la réception des signaux.
- Verifiez vérifier si la température ambiante est trop élevée.
- Verifiez vérifier si la source du signal d'induction est dans le champ de détection.
- Verifiez vérifier si la hauteur d'installation correspond à la hauteur requise dans l'instruction.
- Verifiez vérifier si l'orientation de déplacement est correcte.

The capteur ne peut pas arrêter automatiquement la charge:

- Verifiez vérifier s'il y a un signal continu dans le champ de détection.
- Verifiez vérifier si le délai est réglé sur la position maximale

The load does not work:

- Please check if the connection of power source and load is correct.
- Please check if the load is good.
- Please check if the settings of working light correspond to ambient light.

The sensitivity is poor:

- Please check if there is any hindrance in front of the detector to affect it to receive the signals.
- Please check if the ambient temperature is too high.
- Please check if the induction signal source is in the detection field.
- Please check if the installation height corresponds to the height required in the instruction.
- Please check if the moving orientation is correct.

The sensor can not shut off the load automatically:

- Please check if there is continual signal in the detection field.
- Please check if the time delay is set to the maximum position

El cargo no funciona:

- Verifique si la conexión de la fuente de alimentación y la carga es correcta.
- Por favor, compruebe si la carga es buena.
- Verifique si la configuración de la lámpara de trabajo coincide con la luz ambiental.

La sensibilidad es pobre:

- Compruebe si hay un obstáculo delante del detector para asignarlo a recibir señales.
- Por favor, compruebe si la temperatura ambiente es demasiado alta.
- Verifique si la fuente de la señal de inducción está en el campo de detección.
- Verifique si la altura de instalación corresponde a la altura requerida en las instrucciones.
- Por favor, compruebe si la orientación del movimiento es correcta.

El sensor no puede detener la carga automáticamente:

- Verifique si hay una señal continua en el campo de detección.
- Por favor, compruebe si el retraso se establece en la posición máxima

L'addebito non funziona:

- Si prega di verificare se la connessione della fonte di alimentazione e il carico è corretto.
- Si prega di verificare se la carica è buona.
- Si prega di verificare se le impostazioni della lampada da lavoro corrispondono alla luce ambientale.

La sensibilità è scarsa:

- Si prega di verificare se c'è un ostacolo davanti al rilevatore per assegnarlo a ricevere segnali.
- Si prega di verificare se la temperatura ambiente è troppo alta.
- Si prega di verificare se la fonte del segnale di induzione si trova nel campo di rilevamento.
- Si prega di verificare se l'altezza di installazione corrisponde all'altezza richiesta nell'istruzione.
- Si prega di verificare se l'orientamento del movimento è corretto.

Il sensore non può interrompere automaticamente la ricarica:

- Si prega di verificare se c'è un segnale continuo nel campo di rilevamento.
- Si prega di verificare se il ritardo è impostato sulla posizione massima

Die Gebühr funktioniert nicht:

- Bitte prüfen Sie, ob die Verbindung der Stromquelle und der Last korrekt ist.
- Bitte überprüfen Sie, ob die Gebühr gut ist.
- Bitte überprüfen Sie, ob die Einstellungen der Arbeitslampe mit dem Umgebungslicht übereinstimmen.

Die Empfindlichkeit ist schlecht:

- Bitte prüfen Sie, ob sich vor dem Detektor ein Hindernis befindet, um ihm Signale zu geben.
- Bitte prüfen Sie, ob die Umgebungstemperatur zu hoch ist.
- Bitte prüfen Sie, ob sich die Quelle des Induktionssignals im Erfassungsfeld befindet.
- Bitte prüfen Sie, ob die Installationshöhe der in der Anleitung geforderten Höhe entspricht.
- Bitte überprüfen Sie, ob die Ausrichtung der Bewegung korrekt ist.

Der Sensor kann den Ladevorgang nicht automatisch beenden:

- Bitte prüfen Sie, ob im Erfassungsfeld ein kontinuierliches Signal vorliegt.
- Bitte prüfen Sie, ob die Verzögerung auf die maximale Position eingestellt ist



960°

Ce produit est garanti contre tout défaut de fabrication pendant une durée de 2 ans / This product is guaranteed against any manufacturing defect during a duration of 2 years / Este producto es garantizado contra todo defecto de fabricación durante una duración de 2 años / Questo prodotto è garantito contro ogni difetto di fabbricazione durante una durata di 2 anni / Dieses Produkt ist gegen jeden Fabrikationsfehler während einer Dauer von 2 Jahren garantiert

Customers service  
**MIIDEX FRANCE**  
1 rue Isaac Newton  
31830 Plaisance Du Touch  
FRANCE  
[www.miidex.com](http://www.miidex.com)